

NC ISLA 970 CT Vr.



IMPORTANTE:

Antes de continuar, lea las instrucciones por completo.
Lea y guarde estas instrucciones.
Para uso residencial solamente.

LIB0114914A

CAMPANA PURIFICADORA

Marca: TEKA

Modelo: NC ISLA 970 CT Vr.

Contenido: 1 pza

Hecho en México

Comercializado por: Teka Mexicana S.A. de C.V.

Boulevard Manuel Ávila Camacho #126 Piso 3

Colonia Lomas de Chapultepec III Sección.

Delegación Miguel Hidalgo. C.P. 11000.

México, D.F. Tel. 5133-0493

Estimado cliente:

Le felicitamos por su elección. Estamos seguros que este aparato, moderno, funcional y práctico, construido con materiales de primera calidad, ha de satisfacer plenamente sus necesidades.

Lea todas las secciones de este MANUAL DE INSTRUCCIONES antes de utilizar la campana por primera vez, a fin de obtener el máximo rendimiento del aparato y evitar aquellas averías que pudieran derivarse de un uso incorrecto, permitiéndole además solucionar pequeños problemas.

**INSTRUCCIONES
IMPORTANTES DE SEGURIDAD
APARATO APROBADO PARA USO
DOMÉSTICO SOLAMENTE.
ANTES DE CONTINUAR, LEA LAS
INSTRUCCIONES POR COMPLETO.
LA INSTALACIÓN DEBE CUMPLIR
TODOS LOS REGLAMENTOS LO-
CALES.**

IMPORTANTE: Guarde estas instrucciones para el uso del inspector local.

INSTALADOR: Entregue al propietario estas instrucciones junto con la unidad.

PROPIETARIO: Conserve estas instrucciones para futuras consultas.

REQUISITOS: Circuito auxiliar de corriente alterna de 120 V, 60Hz, 15 ó 20 A.

▲ADVERTENCIA: ANTES DE HACER LAS CONEXIONES ELÉCTRICAS INTERRUMPA EL SUMINISTRO DE ENERGÍA ELÉCTRICA DESDE EL PANEL DE SERVICIO.

▲PRECAUCIÓN: SÓLO PARA USO DE VENTILACIÓN GENERAL. NO UTILIZAR PARA EXPULSAR VAPORES O MATERIALES PELIGROSOS O EXPLOSIVOS.

DURANTE LA INSTALACIÓN DE LA CAMPANA, LAS PERSONAS

**QUE LA INSTALEN DEBEN USAR
GUANTES PARA PROTECCIÓN
CONTRA FILOS CORTANTES.**

- En caso de que su cordón de alimentación llegase a sufrir un daño parcial o total no trate repararlo, acuda al centro de servicio marcado en su garantía o bien con un técnico especialista para su sustitución.
- Utilice esta unidad solamente en el modo que indica el manual.
- Antes de reparar o limpiar la unidad, desconecte la alimentación desde el panel de servicio y bloquee los medios de desconexión del panel de servicio para evitar la conexión accidental de la alimentación. Si no es posible bloquear los medios de desconexión del panel de servicio, coloque un dispositivo de advertencia que lo indique, por ejemplo una etiqueta en el panel de servicio.
- La instalación y el cableado eléctrico deben realizarlo personas calificadas de acuerdo con las normativas y estándares aplicables.
- Es necesaria una ventilación suficiente para la correcta combustión y expulsión de gases por la salida de humos (chimenea) para evitar el retorno. Siga las instrucciones de fabricantes de equipos de calefacción, los estándares de seguridad como los publicados por la National Fire Protection Association (NFPA), American Society for Heating Refrigeration and Air Conditioning Engineers (ASHRAE) y las normativas locales.

- Al efectuar orificios en un muro o techo, no dañe el cableado eléctrico ni otras instalaciones ocultas.
- Los sistemas instalados mediante conducto deben tener ventilación con salida al exterior.

NOTA: Sólo versión aspirante.

- No modifique el cableado original.
- No repare o cambie ninguna pieza de la campana, a menos que se recomiende específicamente en este manual de instrucciones. Todas las otras reparaciones deben ser llevadas a cabo por personal calificado.
- No cocine alimentos que puedan causar llamas debajo de la campana.
- No flamee alimentos bajo la campana de cocina.

▲ PRECAUCIÓN: PARA REDUCIR EL RIESGO DE FUEGO Y CONSEGUIR UNA CORRECTA SALIDA DE AIRE, ASEGÚRESE DE CONDUCIR EL AIRE HACIA EL EXTERIOR.

- El aire de descarga no debe enviarse a través de un conducto que se utilice para evacuar los humos de aparatos que consumen gas u otros combustibles.
- No permita que el aire se expulse en espacios situados en el interior de muros, techos, desvanes, sótanos de pequeña altura o cocheras.
- Debe existir ventilación adecuada cuando la campana se utiliza al mismo tiempo que los aparatos que consumen gas u otros combustibles.

▲ ADVERTENCIA: PARA REDUCIR EL RIESGO DE INCENDIO, UTILICE SOLAMENTE DUCTO METÁLICO.

- Instale esta campana de acuerdo con los requisitos especificados.

PARA REDUCIR EL RIESGO DE INCENDIO OCASIONADO POR GRASAS.

- No deje nunca la estufa desatendida y con valores de fuego altos. La cocción puede causar humo o reboses de grasa que pueden prender fuego. Caliente el aceite a fuego lento o medio.
- Encienda siempre la campana cuando cocine a una temperatura alta o cuando realice flameados (por ejemplo, crepas Suzette, cerezas flameadas, ternera a la pimienta flameada).
- Limpie con frecuencia los filtros. No permita que la grasa se acumule en ellos.
- Utilice un tamaño de sartén adecuado. Utilice siempre piezas de batería de cocina adecuadas al tamaño de los quemadores.

▲ ADVERTENCIA: PARA REDUCIR EL RIESGO DE LESIONES PERSONALES, EN CASO DE FUEGO OCASIONADO POR GRASA:

- **EXTINGA LAS LLAMAS** con una tapa ajustada, una lámina para hacer galletas u otro tipo de charola metálica y apague el quemador de gas o elemento eléctrico.
- **TENGA CUIDADO PARA EVITAR QUEMADURAS.** SI LAS LLAMAS NO SE EXTINGUEN INMEDIATAMENTE, DESALOJE EL LUGAR Y LLAME A LOS BOMBEROS.
- **NUNCA TOME UNA SARTÉN EN LLAMAS, PODRÍA SUFRIR QUEMADURAS.**

- NO UTILICE AGUA, INCLUYENDO TRAJOS O TOALLAS HÚMEDAS YA QUE SE PRODUCIRÍA UNA VIOLENTA EXPLOSIÓN DE VAPOR.
- Utilice un extintor SOLAMENTE si:
 - Usted sabe que dispone de un extintor de clase ABC y conoce su funcionamiento.
 - El fuego es pequeño y se encuentra en la misma zona donde se inició.
 - Ha llamado a los bomberos.
 - Puede luchar contra el fuego teniendo una salida a sus espaldas.
- Coloque siempre las rejillas y los filtros de seguridad en su sitio. Sin estos componentes, los ventiladores en funcionamiento podrían atrapar su pelo, sus dedos o su ropa.
- El fabricante declina toda responsabilidad en caso de fallo de cumplimiento de las instrucciones aquí facilitadas para la instalación, el mantenimiento y el uso adecuado del producto. El fabricante declina además toda responsabilidad por daños ocasionados por negligencia y la garantía de la unidad queda automáticamente cancelada como consecuencia de un mantenimiento incorrecto.
- Este aparato no puede ser utilizado por personas (incluyendo niños) cuyas capacidades físicas, sensoriales o mentales sean diferentes o estén reducidas, o carezcan de experiencia o conocimiento, a menos que dichas personas reciban una supervisión o capacitación para el funcionamiento del aparato por una

persona responsable de su seguridad.

- Los niños deben supervisarse para asegurar que ellos no empleen los aparatos como juguete.

▲ **PRECAUCIÓN:** Equipo operado automáticamente: Para reducir el riesgo de lastimarse desconecte de la línea antes de dar servicio.

REQUISITOS ELÉCTRICOS Y DE INSTALACIÓN

- **IMPORTANTE:** Cumpla todas las normas y reglamentos vigentes.
- Es responsabilidad del cliente, ponerse en contacto con un instalador eléctrico calificado, asegurarse de que la instalación eléctrica es adecuada y cumple con toda la normativa y ordenanzas locales. Si la normativa lo permite y se utiliza un cable de toma a tierra independiente, se recomienda que un electricista calificado determine si la difracción de onda de tierra es la adecuada.
- No ubique la toma a tierra en una tubería de gas. Si no está seguro de que la campana esta conectada a tierra, consulte a un electricista calificado. No coloque ningún fusible en el circuito neutral o con vuelta por tierra.

IMPORTANTE: Guarde las instrucciones de instalación para uso del inspector local de electricidad. La campana debe conectarse únicamente con cable de cobre. La campana debe estar conectada directamente al desconectador con fusible (O disyuntor) mediante canal metálico de cables eléctricos.

ANTES DE INSTALAR LA CAMPANA

- Para obtener una circulación del flujo de aire más eficaz, utilice ducto de tramo recto o el menor número posible de codos.

PRECAUCIÓN: El conducto de ventilación solamente debe tener salida hacia la parte exterior del edificio (solamente versión aspirante).

- Para realizar la instalación, se necesitan al menos dos personas.
- La campana se ajusta mediante material adecuado para la mayoría de superficies; consulte a un instalador calificado para comprobar si quedan perfectamente ajustados al armario o a la pared.
- No emplee ducto flexible.
- Las instalaciones en CONDICIONES CLIMÁTICAS FRÍAS deben tener instalado un regulador de contratiro adicional para minimizar el flujo de aire inverso y un break térmico no metálico para minimizar la conducción de temperaturas externas como parte de los tubos. El regulador debe encontrarse en la parte de aire frío de la rotura térmica. El break debe estar lo más cerca posible al lugar donde el ducto entran en la parte caliente de la casa.

DESEMPAQUE

PRECAUCIÓN: Retire la caja cuidadosamente, use guantes para protegerse contra los bordes afilados.

⚠ ADVERTENCIA: ANTES DE PONERLO EN FUNCIONAMIENTO, RETIRE LA PELÍCULA DE PROTECCIÓN QUE CUBRE AL PRODUCTO.

LISTA DE MATERIALES

Partes no Incluidas

Herramienta y material requeridos

- Cinta para montar la plantilla
- Tramo de ducto redondo de 15,5 cm. La longitud debe ser de acuerdo a la instalación.
- Cinta métrica
- Navaja
- Pinzas para cortar y pelar cable

- Nivel
- Alicates
- Cinta de aislar
- Lentes de seguridad
- Masking tape
- Martillo
- Destornilladores, Phillips (Posidrive)
- Taladro con brocas $\frac{5}{16}$ " y $\frac{3}{8}$ "
- Guantes de protección
- Retén de cable

MÉTODOS DE VENTILACIÓN

Su campana está equipada con deflector de aire y filtros de carbón para uso en versión filtrante (recirculante).

Coloque un filtro de carbón activado y el deflector en el soporte de sujeción de la cubierta de tubo. Los gases y vapores se reciclan a través del filtro de carbón. El aire reciclado pasa por el ducto de ventilación y desemboca en las rejillas superiores del cubreductos.

Si así lo desea, usted puede convertir el método de ventilación para la salida del aire al exterior (versión aspirante).

PREPARACIÓN DE LA INSTALACIÓN (versión recirculante)

MONTAJE DE LA CAMPANA

- En la posición de la campana, instale un marco transversal de 5,1 cm x 10,2 cm entre las viguetas del techo como se muestra. (Se requieren de 5,1 x 10,2 cm de sección para soportar el peso de la campana).
- Inserte un armazón cruzado que se ajuste a la estructura existente.
- Las viguetas del techo de su casa son como alguno ejemplos mostrados en la sección de imágenes.

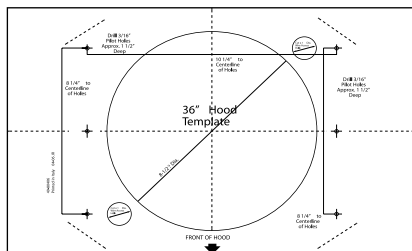

NOTA: No corte la abertura del ducto mostrada en la plantilla para instalación recirculante.

INSTALACIÓN DE LA CAMPANA (versión recirculante)

⚠ **ADVERTENCIA: SE REQUIERE DE 2 PERSONAS PARA LEVANTAR Y COLOCAR LA CAMPANA EN EL SOPORTE HORIZONTAL SUPERIOR.**

1. Coloque la plantilla en el techo considerando las instrucciones para las estructuras de soporte.
2. Marque con un lápiz la ubicación de los tornillos en el techo.
3. Fije el soporte horizontal superior al techo con 4 tornillos para madera.
4. Instale la transición como muestra la figura.
5. Atornille los soportes verticales (inf.) (A) a la campana. Luego atornille el soporte horizontal (B) (inf.).
6. Atornille un segundo juego de soportes verticales para ajustar la distancia al techo.
7. Sostenga la campana con su estructura e insértela a los clips del soporte horizontal superior.
8. Atornille el ensamble al soporte fijado al techo. Asegure.
9. Instale el deflector de aire contra el soporte horizontal superior usando los tornillos de montaje incluidos, así como se muestra.
10. Mida desde la parte inferior del deflector de aire hasta la parte inferior del escape de la campana, así como se muestra.
11. Atornille los cubreductos superiores.
12. Fije los cubreductos superiores al soporte horizontal instalado al techo.

NOTA: La carcasa del ducto con ranuras puede ser ubicada de manera inversa para tapar o destapar las ranuras según el método de ventilación a emplearse.

13. Coloque los cubreductos inferiores usando un soporte plástico en cada esquina.
14. Los cubreductos inferiores deberán asegurarse a la campana con 4 tornillos.
15. Coloque los filtros de carbón al interior de la campana. Instalelos en ambos lados del motor como muestra la figura.

CONEXIÓN ELÉCTRICA

⚠ **ADVERTENCIA: PELIGRO DE CHOQUE ELÉCTRICO: ANTES DE REALIZAR LA CONEXIÓN A SU SISTEMA DOMÉSTICO DE ALIMENTACIÓN, DESACTIVE EL CIRCUITO DE ENERGÍA ELÉCTRICA**

Se requiere un circuito 120V, 60Hz, 15 ó 20A.

- Conecte el cordón de alimentación al contacto de pared de su instalación eléctrica.

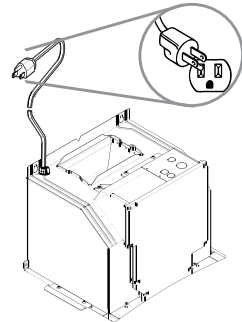

IMPORTANTE: Si el cordón de alimentación es dañado, este debe ser reemplazado por el fabricante o su agente de servicio o por personal calificado para evitar riesgo.

DESCRIPCIÓN DE LOS CONTROLES

Usar la potencia de aspiración mayor en caso de particular concentración de vapores de cocina. Aconsejamos de encender la aspiración 5 minutos antes de iniciar a cocinar y dejarla en función por otros 15 minutos aproximadamente.

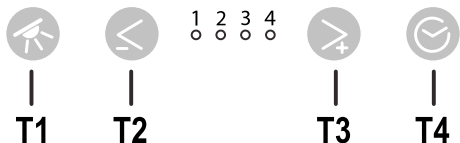

ON/OFF Luces

Disminución de velocidad

- Presionando el botón "T2" se obtiene la disminución de la velocidad, desde la velocidad 4 (intensiva) hasta la velocidad 1.
- Presionando el botón "T2" durante el funcionamiento a velocidad 1, la campana pasa al estado OFF.

Incremento velocidad

- Presionando el pulsador T3 la campana pasa del estado OFF a la velocidad 1.
- Presionando el pulsador (campana en estado ON) se incrementa la velocidad del motor desde la velocidad 1 hasta la velocidad 4 (intensiva).
- Para cada velocidad se enciende el correspondiente Led.

Velocidad 1	Led 1
Velocidad 2	Led 2
Velocidad 3	Led 3
Velocidad intensiva	Led 4 (luz intermitente)

- La velocidad intensiva es temporizada. La temporización estándar es de 5' y, cuando termina, la campana se posiciona a la velocidad 2.
- Para desactivar la función antes de que termine el tiempo presionar la tecla T2, la campana se posicionará a la velocidad 3.

T4 Temporización velocidad

- La temporización de las velocidades se habilita presionando el botón T4, cuando termina la temporización la campana se apaga.
- La temporización está subdividida como está indicado a continuación:

Velocidad 1-20 minutos (Led 1 intermitente)
Velocidad 2-15 minutos (Led 2 intermitente)
Velocidad 3-10 minutos (Led 3 intermitente)
Velocidad 4-5 minutos (Led 4 intermitente)

- Durante el funcionamiento temporizado presionando el botón T2 la campana termina la modalidad temporizada y decrece la velocidad.
- Presionando el botón T3 la campana termina la modalidad e incrementa la velocidad.

- Presionando el botón T4 la campana termina la modalidad manteniendo la velocidad configurada.

Señal filtro antigrasa

- Después de 40 horas de funcionamiento el Led 1 se enciende de modo intermitente.
- Cuando aparece esta señal el filtro antigrasa instalado se debe lavar.
- Para efectuar el reset de la señal mantener presionado el botón T4 durante 5". La campana emitirá un "BEEP" y la luz intermitente del Led 1 se apaga.

Señal filtro de carbones

- Después de 160 horas de funcionamiento el Led 2 se enciende de modo intermitente. Cuando aparece esta señal el filtro de carbones instalado debe ser sustituido.
- Para efectuar el reset de la señal mantener presionado el botón T4 por 5". La campana emitirá un "BEEP" y la luz intermitente del Led 2 se apaga.
- En el caso de señal contemporánea de los dos filtros, las luces intermitentes de los Led 1 y 2 se encienden alternativamente.
- El reset se realiza efectuando durante 2 veces el procedimiento arriba descrito.
- La primera vez se efectúa el reset de la señal del filtro de carbones, la segunda vez se efectúa el reset de la señal del filtro antigrasa.
- En la modalidad estándar, la señal de filtro de carbones no está activada.
- En el caso en que venga utilizada la campana en versión filtrante es necesario habilitar la señal filtro de carbones.

Activación señal filtro de carbones:

- Posicionar la campana en OFF y mantener presionado el botón T4 durante 5".
- Cuando se pulsa la tecla, se iluminarán los Led que corresponden a las indicaciones de los filtros actualmente activos.
- La campana emitirá un "BEEP" y la luz del Led 2 permanece intermitente durante 2".
- Los Led 1 y 2 permanecerán encendidos durante aprox. 2" antes de que la campana vuelva al estado OFF.

Desactivación señal filtro de carbones:

- Posicionar la campana en OFF y mantener presionado el botón T4 durante 5".
- No apenas se pulsa la tecla se iluminarán los Led que corresponden a las indicaciones de los filtros actualmente activos.
- La campana emitirá un "BEEP" y el Led 2 se apagará. El Led 1 permanecerá encendido durante aprox. 2" antes de que la campana vuelva al estado OFF.

MANTENIMIENTO

Limpieza

Limpie con un trapo húmedo y jabón. Seque con un trapo limpio. Puede usar también un limpiador para vidrios.

CUIDADO: No moje el panel de control.

- No use fibras metálicas, podría rayar y/o dañar la superficie.
- Para limpiar la superficie de acero inoxidable, use agua jabonosa caliente, limpiador para acero inoxidable o cera.
- Frote siempre siguiendo la dirección de la veta. Siga las instrucciones del limpiador para limpiar la superficie de acero inoxidable.

Reemplazo de los filtros

- Introduzca el filtro en las ranuras.
- Empuje el seguro del filtro/pivote en dirección del centro del filtro.
- Una vez que el pivote ha sido empujado, levante despacio el filtro hasta la parte superior y suelte el pivote.

Limpieza de los filtros

Lave el filtro en agua jabonosa y enjuague en agua limpia o lávelo en lavavajillas.

No use limpiadores abrasivos.

NC ISLA 970 CT Vr.

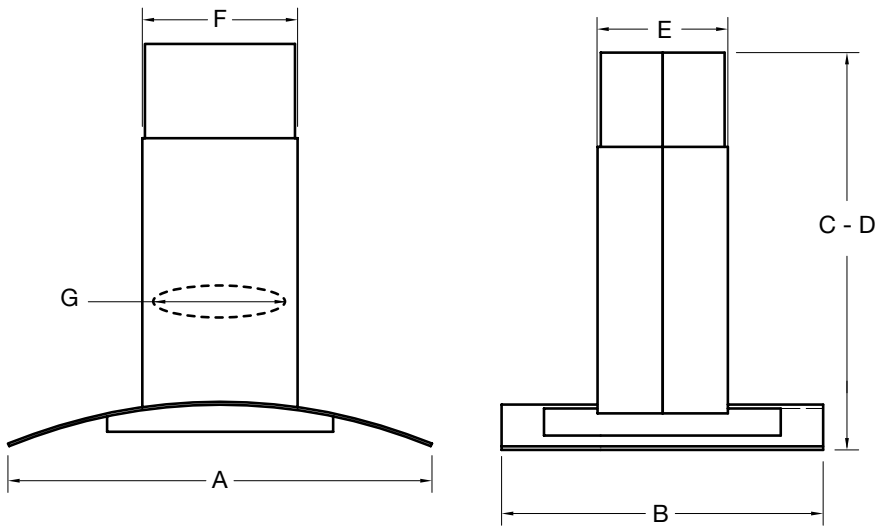

















A	B	C*		D**		E	F	G
		max	min	max	min			
91.4	64	112	74	125	74	30.8	33.5	15.2

C* Versión aspirante

D** Versión recirculante

Lista de Materiales

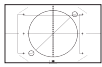
1		5 x 45 mm	x4	10		Cubreductos Superiores	x2
2		4.2 x 8 mm	x62	11		Cubreductos Inferiores	x2
3		3.5 x 9.5 mm	x2	12		Clip de cubreductos inferiores	x4
4		2.9 x 3 mm	x2	13		Soporte horizontal Superior e inferior	sup x1 inf x1
5		3.5 x 6.5 mm	x4	14		Soporte vertical lateral (superior - inferior)	sup x4 inf x4
6		Torx 10	x1	15		Filtro de carbón	x2
7		Torx 20	x1	16		Deflector de aire	x1
8		8x40 mm	x4	17		Transición 6"	x1
9		Plantilla de montaje	x1				

Métodos de ventilación

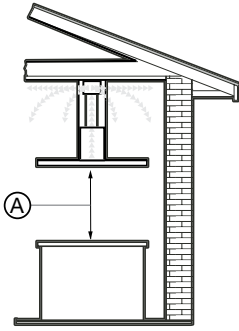

Instalación recirculante

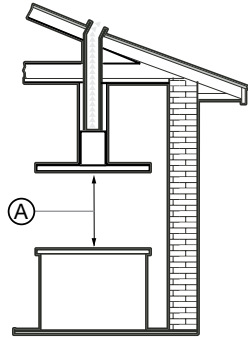

Instalación con salida al techo

(A) Altura de Instalación: Estufas de gas: 76.2 cm
 Estufas eléctricas: max 76.2 cm
 min 61 cm

Ejemplos de estructuras de soporte a techo

Ejemplo A

NOTA: Vista superior. Vigas del techo paralelas al frente de la estufa.

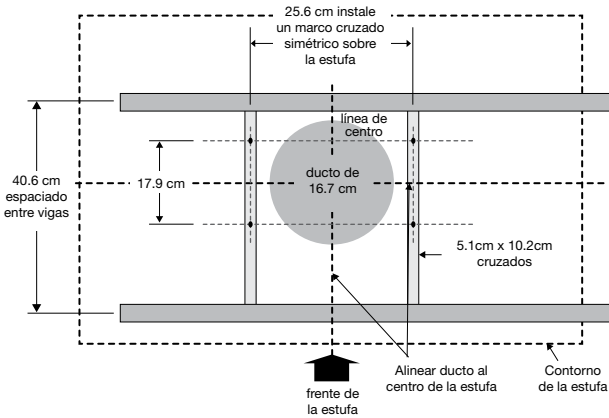

Ejemplo B

NOTA: Vista superior. Vigas del techo paralelas al frente de la estufa.

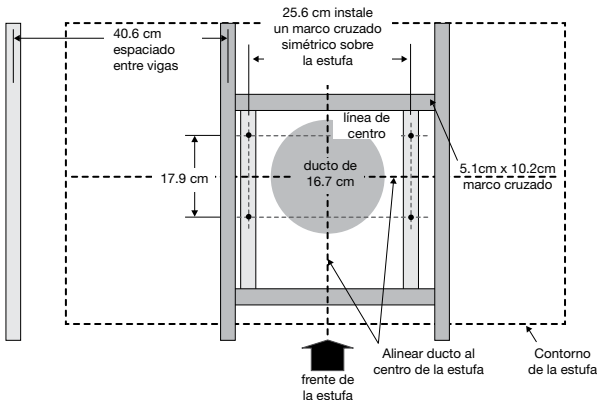

Ejemplos de estructuras de soporte a techo

Ejemplo C

NOTA: Vista superior. Vigas del techo paralelas al frente de la estufa.

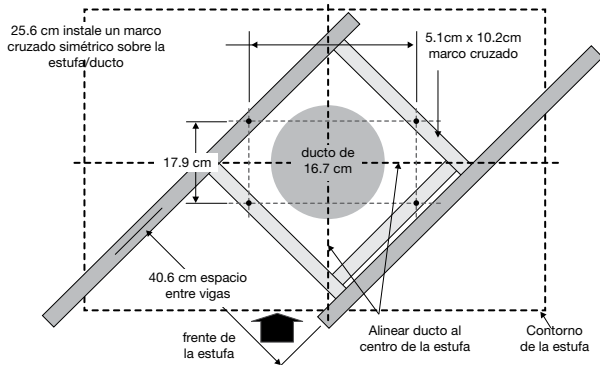

Instalación de la campana

1



2



3

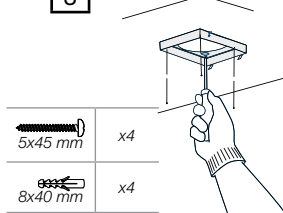

4

3.5x9.5 mm x2

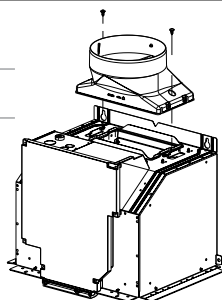

5

4.2x8 mm x24

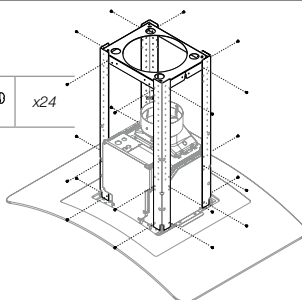

6

4.2x8 mm 16

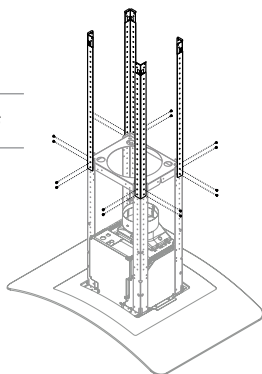

7

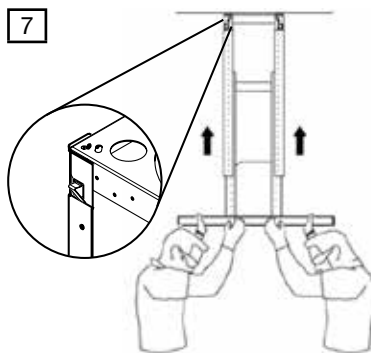

Instalación de la campana

8

4.2x8 mm x16

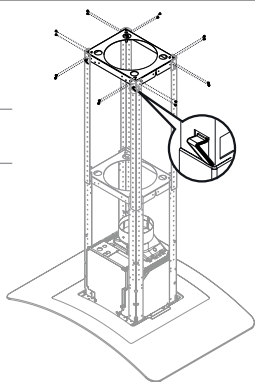

9

4.2x8 mm x2

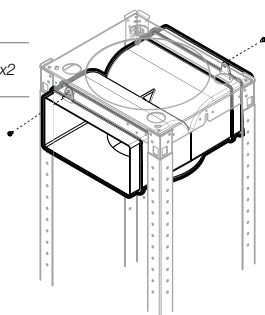

10

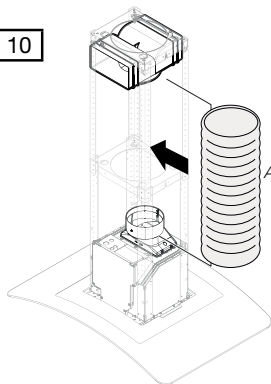

A. Dimensión a medir
No se incluye el ducto.

11

2.9x3 mm (abajo)

2

3.5x6.5 mm (arriba)

2

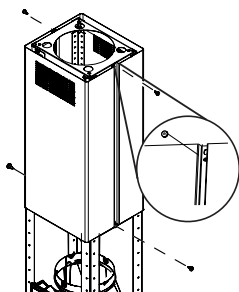

12

3.5x6.5 mm

2

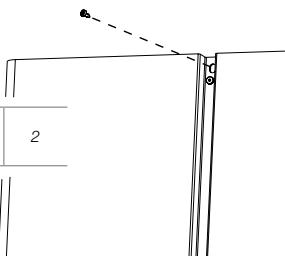

13

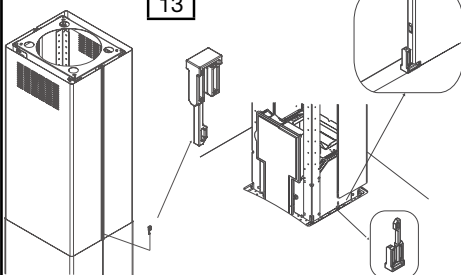

14

4.2x8 mm

4

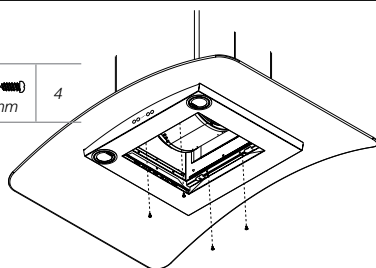

15

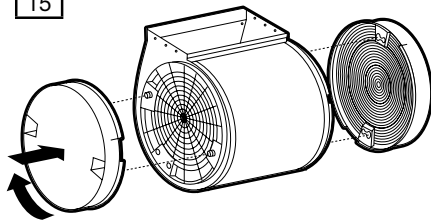

Esquema eléctrico

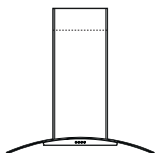

SEL0113399

Características Eléctricas Nominales

Mod: NC ISLA 970 CT Vr.

Tensión de alimentación	120 V
Frecuencia	60 Hz
Potencia	279 W
Consumo de energía (modo espera)	120 V~174.55Wh
Consumo de energía (modo operación)	120 V~0.8Wh
Potencia Lámparas	2 x 2,5 W

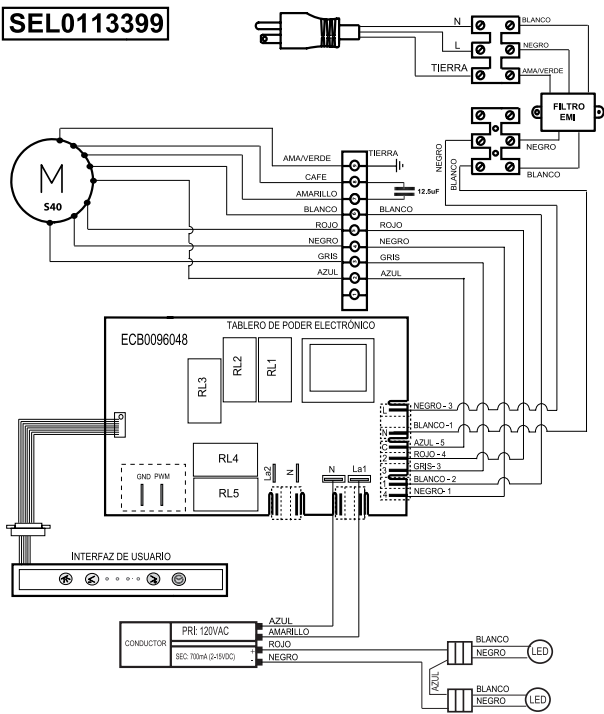



Comuníquese a nuestra área de servicio técnico a los teléfonos:
 D.F. y área metropolitana: 5133-3210
 Interior de la república Mexicana lada sin costo: 01-800-8352-728

PÓLIZA DE GARANTÍA

Teka Mexicana S.A. de C.V garantiza sus productos por el término de 1 año contra cualquier defecto de fabricación en todos sus componentes y mano de obra a partir de la fecha original de compra.

CONDICIONES:

1. Para hacer válida esta garantía es necesario presentar el producto junto con esta póliza debidamente sellada por el establecimiento donde realizó la compra a:

PMC digital, S.A. de C.V

Olivos #82 Colonia Jardines de Atizapán, Atizapán de Zaragoza, C.P. 52978

Estado de México, México

D.F. y área metropolitana: 5133-3210 lada sin costo: 01-800-8352-728

Lunes a Viernes en un horario de 9:00a 18:00hrs.

2. Teka Mexicana S.A. de C.V. se compromete a reparar o a la reposición íntegra del producto, así como las piezas que resultaren defectuosas del mismo sin cargo alguno para el consumidor. Los gastos de transportación que se deriven del cumplimiento de la garantía correrán por parte de Teka Mexicana S.A. de C.V.
3. El cliente puede adquirir componentes, consumibles, refacciones, partes y accesorios en la dirección descrita en la cláusula 1.

LA PRESENTE GARANTÍA PIERDE SU VALIDEZ EN LOS SIGUIENTES CASOS:

- A) Cuando el producto ha sido usado bajo condiciones de trabajo distintas a las normales.
 B) Cuando el producto no ha sido operado de acuerdo al instructivo de uso en idioma español, incluido con el producto.
 C) Cuando el producto ha sido reparado o alterado por personas no autorizadas por Teka Mexicana S.A. de C.V.
 D) Cuando el producto haya sido deteriorado después de haberse entregado en buenas condiciones por Teka Mexicana S.A. de C.V.

INFORMACIÓN DE INTERÉS

El consumidor puede hacer efectiva la garantía ante la propia casa comercial donde adquirió el producto. En caso de no contar con la póliza debidamente llenada por el distribuidor es necesario presentar la factura o ticket de compra o cualquier registro legal que respalde la compra y fecha de adquisición. Las características o especificaciones del producto descritas o ilustradas están sujetas a cambio sin previo aviso.

Información del cliente

Nombre:

Dirección:

Información de la compra

Modelo:

Número de serie:

Fecha de compra:

Número de factura/Ticket:

Distribuidor:

Sello del distribuidor

TEKA Mexicana S.A. de C.V

Boulevard Manuel I vila Camacho #126, Piso 3

Colonialomas de Chapultepec III Sección,

Delegación Miguel Hidalgo. C.P. 11000. México, D.F.

D.F. y rea metropolitana: +52 (659) 5133-0493

Lada sin costo: 01-800-8352-728

Teka Subsidiaries

Country	Subsidiary	Address	City	Phone
Austria	Küppersbusch Austria	Eitnergasse, 13	1231 Wien	+43 18 668 022
Belgium	Küppersbusch Belgium S.P.R.L.	Doomveld Industrie, Asse 3, No. 11 - Boite 7	1731 Zellik	+32 24 668 740
Bulgaria	Teka Bulgaria EOOD	Blvd. "Tsarigradsko Shosse" 135	1784 Sofia	+359 29 768 330
Chile	Teka Chile S.A.	Avd El Retiro Parque los Maitenes, 1237, Parque Enea	Pudahuel, Santiago de Chile	+ 56 24 386 000
China	Teka International Trading (Shanghai) Co., Ltd.	6/F. Datong Business Center, No. 369 Fuxing Middle Rd.	200025 Shanghai	+86 2 153 076 901
Czech Republic	Teka CZ S.R.O.	V Holesovickách, 593	182 00 Praha 8 - Liben	+420 284 691 940
Ecuador	Teka Ecuador S.A.	Parque Ind. California 2, Via a Daule Km 12	Guayaquil	+593 42 100 311
Great Britain	Teka Products Ltd.	177 Milton Park	OX14 4SE Milton, Abingdon	+44 1 235 861 916
Greece	Teka Hellas A.E.	Thesi Roupaki - Aspropyrgos	193 00 Athens	+30 2 109 760 283
Hungary	Teka Hungary Kft.	Bajcsy Zsilinszky u, 53	1065 Budapest	+36 13 542 110
Indonesia	PT Teka Buana	Jalan Menteng Raya, Kantor Taman A9 Unit A3	12950 Jakarta	+62 215 762 272
Malaysia	Teka Kuchentechnik (Malaysia) Sdn Bhd	10 Jalan Kartunis U1/47, Temasya Park, Off Glenmarie	40150 Shah Alam, Selangor Darul Ehsan	+60 376 201 600
Mexico	Teka Mexicana S.A. de C.V.	Blvd. Manuel A. Camacho #126 Piso 3 Col. Chapultepec	11000 Mexico D.F.	+52 5 551 330 493
Morocco	Teka Maroc S.A.	73, Bd. Slimane, Dépôt 33, Route de Ain Sebaa	Casablanca	+212 22 674 462
Poland	Teka Polska Sp. ZO.O.	ul. 3-go Maja 8 / A2	05-800 Pruszków	+48 227 383 270
Portugal	Teka Portugal S.A.	Estrada da Mota - Apdo 533	3834-909 Ilhavo, Aveiro	+35 1 234 329 500
Romania	S.C. Teka Kuchentechnik Romania S.R.L.	Sevastopol str., no 24, 5th floor, of. 15	010992 Bucharest Sector 1	+40 212 334 450
Russia/Россия	Teka Rus LLC/OOO "Teka Pyc"	ул.Баркляя, д.6, стр.3, оф.402	121087 Россия, Москва	+7 4 956 450 064
Singapore	Teka Singapore PTE Ltd	Clemenceau Avenue, 83, 01-33/34 UE Square	239920 Singapore	+65 67 342 415
Spain	Teka Industrial, S.A.	C/ Cajo,17	39011 Santander	+34 942 355 050
Thailand	Teka (Thailand) Co. Ltd.	364/8 Sri-Ayuttaya Road, Phayathai, Ratchatavee	10400 Bangkok	+66 -26 424 888
Turkey	Teka Teknik Mutfak Aletleri Sanayi Ve	Büyükdere Cad. 24/13	80290 Mecidiyeköy, Istanbul	+90 2 122 883 134
Ukraine	Teka Ukraine LLC	86-e, Bozhenko Str .2nd floor,4th entrance	03150 Kyiv	+380 444 960 680
United Arab Emirates	Teka Middle East Fze	Building LOB 16, Office 417	P.O. Box 18251 Dubai	+971 48 872 912
United Arab Emirates	Teka Kuchentechnik U.A.E LLC	Bin Khedia Centre	P.O. Box 35142 Dubai	+971 42 833 047
Venezuela	Teka Andina S.A.	Ctra. Petare-Santa Lucia, km 3 (El Limoncito)	1070 Caracas	+58 2 122 912 821
Vietnam	TEKA Vietnam Co., Ltd.	803 Dai Minh Convention Tower, 8th Floor	77 Hoang Van Thai, District 7, Ho Chi Minh	+84 854 160 646



"for further information and updated contact addresses,
please refer to the corporate website"