

Horno 27" - 70 cm, Eléctrico Termoventilado,
Estética Clásica, Inox anti-huellas.

Clase A

EAN13: 8017709212230

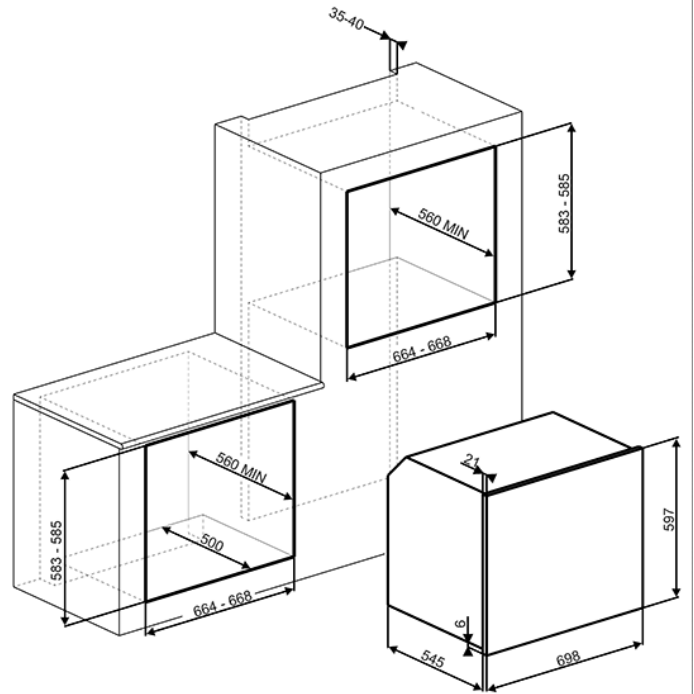

• **Estética** • Tipo de vidrio: Nerovista • Puerta: Con 2 bandas horizontales • **Programas/Funciones** • N.º de funciones: 9 • Funciones limpieza: Vapor Clean • Programas automáticos: 20 • Otras funciones: Descongelamiento por tiempo, Descongelamiento por peso, Fermentación, Sabbath • **Mandos** • Pantalla/Reloj: LCD • Regulación de mandos: Mandos • N.º de mandos: 2 • Color mandos: Efecto inox • **Opciones** • Programador de tiempo: Electrónico • Opciones de programación tiempo: Inicio programado y fin de cocción • Cuentaminutos • Alarma acústica de fin de cocción • Opción de limitador de potencia • Bloqueo de teclas/Modo seguridad para niños • Otras funciones: Keep warm, Eco light • Opción Show Room Demo • **Características técnicas** • Método de cocción: Termoventilado • Material de la cavidad: Esmalte Ever Clean • Regulación de la temperatura: Electrónica • Precaentamiento rápido • Temperatura mínima: 30 °C • Temperatura máxima: 280 °C • N.º de estantes: 4 • Tipo de estantes: Bastidores de metal • Bóveda superior extraíble • N.º de luces: 2 • Tipo de Luz: Incandescencia • Potencia luz: 25 W • Encendido de la luz al abrir la puerta • Resistencia inferior - Potencia: 1750 W • Resistencia superior - Potencia: 1300 W • Resistencia grill - Potencia: 1600 W • Resistencia grill ancho - Potencia: 2900 W • Resistencia circular - Potencia: 2000 W • Puerta: Fresh Touch • Puerta desmontable • Puerta interna de vidrio • Vidrio interno desmontable • N.º de vidrios de puerta total: 3 • N.º de vidrios de puerta reflectantes del calor: 1 • Termostato de seguridad • Interrupción de resistencias al abrir la puerta • Sistema de enfriamiento: Tangencial • Conducto de enfriamiento: Doble • Reducción velocidad de sistema de enfriamiento • **Prestaciones/Etiqueta energética** • Volumen útil: 77 l • Consumo de energía de función de calentamiento por convección natural: 1.39 kWh • Consumo de energía de función de calentamiento por convección forzada: 0.92 kWh • Volumen bruto: 90 l • **Equipo accesorios incluidos** • Bandeja con tope posterior: 1 • Rejilla inserción bandeja: 1 • Bandeja esmaltada tradicional (20 mm): 2 • **Conexión eléctrica** • Tensión: 220-240 V • Datos nominales de conexión eléctrica: 3200 W • Corriente: 14 A • Frecuencia: 50/60 Hz

Funciones

